

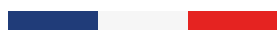

## COLLECTION ZENITH X

**EURADIF**

CRÉATEUR D'ENTRÉES UNIQUES





# CRÉATEUR D'ENTRÉES UNIQUES

## DEPUIS PLUS DE 30 ANS,

nous développons notre savoir-faire industriel pour sublimer, sécuriser et isoler l'habitat en France.

## L'ENTRÉE DEVIENT SIGNATURE

Imaginées par nos designers et notre bureau d'études, nos portes d'entrée sur mesure allient créativité et innovations techniques.

## NOTRE ENGAGEMENT QUALITÉ

Notre process de gestion à chaque étape garantit un suivi en temps réel, des contrôles qualité rigoureux et des livraisons rapides et fiables.

## UNE ÉQUIPE À VOTRE SERVICE

Avec 250 collaborateurs et 13 secteurs commerciaux, nous offrons un service réactif et une expertise nationale.

## UNE DÉMARCHE RSE AMBITIEUSE

EURADIF est engagée dans une approche écoresponsable et éthique, favorisant des pratiques durables pour l'environnement, le bien-être au travail et des partenariats responsables.

**EURADIF**

**VERRISSIMA**<sup>®</sup>  
INDUSTRIE MAISON FONDÉE EN 1923

## L'ALLIANCE DES SAVOIR-FAIRE

ZENITH X est née de la rencontre entre deux savoir-faire reconnus : celui d'EURADIF, spécialiste de la porte d'entrée aluminium, et celui de VERRISSIMA, expert du vitrage décoratif. Ensemble, ils ont imaginé une collection où la lumière devient un véritable élément de design, sans compromis sur la sécurité ni les performances. Une alliance d'expertises au service d'entrées élégantes, lumineuses et résolument contemporaines.



« ADAPTÉS AUX BESOINS »  
« TOUJOURS DE QUALITÉ »  
« TRÈS BONS PRODUITS »  
« ÉCOUTE ET RÉACTIVITÉ »

*\*Cette note résulte d'une enquête de satisfaction menée par LINKLI BATIMENT en 2024 auprès d'un panel représentatif de clients professionnels, évaluant nos produits et services selon des critères précis.*

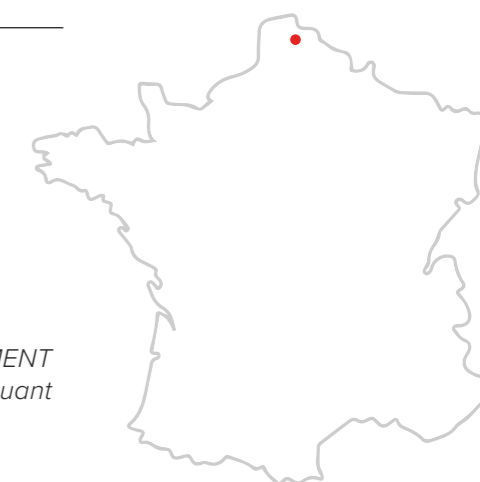

# Collection ZENITH X

## Quand l'entrée devient lumière

ZENITH X réinvente la porte d'entrée en aluminium en faisant de la lumière un véritable élément de design. Ses grands vitrages valorisent la façade, favorisent les apports lumineux naturels et préservent l'intimité. Associée aux performances reconnues de PASSAGE NEO, la collection conjugue esthétique contemporaine, sécurité renforcée et confort durable.

## 3 FINITIONS POSSIBLES

SUR LA MAJORITÉ DES MODÈLES



**TRA**

**DÉCOR TRANSPARENT**  
Sablage sur verre clair.  
Le décor est transparent.



**OPA**

**DÉCOR OPAQUE**  
Sablage sur verre dépoli acide.  
Aucune transparence.



**IMP**

**DÉCOR IMPRESSION NUMÉRIQUE**  
Impression numérique noire sur verre dépoli acide.  
Aucune transparence.

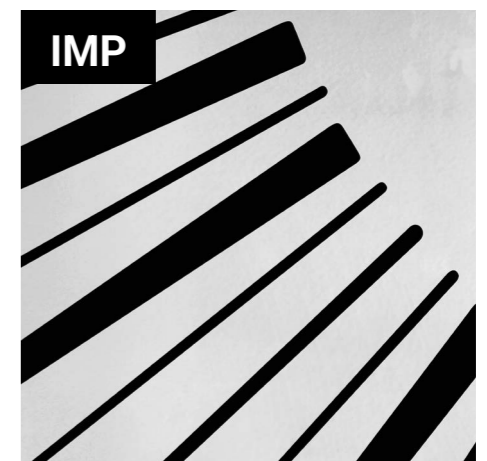
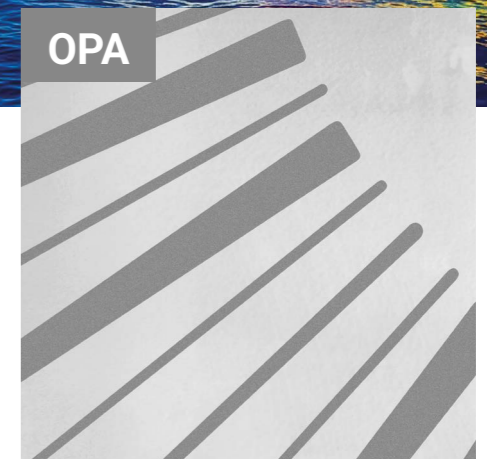

# LES INDISPENSABLES

Les grands classiques signés EURADIF, reconnus pour leur design affirmé, leur générosité en lumière naturelle et leur succès auprès des professionnels comme des particuliers, incarnant l'équilibre parfait entre esthétique, confort, sécurité et performance durable.



## TRIPLE VITRAGE HAUTE SÉCURITÉ

Avec verre extérieur 4 mm, verre central trempé 4 mm et verre intérieur feuilleté SP510FE retardateur d'effraction.



# LES ICONIQUES

La ligne Les Iconiques réunit une sélection des créations les plus emblématiques de VERRISSIMA, enrichie de plusieurs modèles exclusifs développés spécialement pour EURADIF, afin d'offrir des solutions décoratives uniques, intemporelles et différenciantes.



ZENITH X / RAL 9006 / Ud.16

TRA OPA IMP

Elypsia



ZENITH X / MARS 2525 SABLÉ / Ud.16

TRA OPA IMP

Ondalia



ZENITH X / RAL 7016 / Ud.16

TRA OPA IMP

Gracilia



ZENITH X / RAL 7012 / Ud.16

TRA OPA IMP

Modula



ZENITH X / GRIS 2900 SABLÉ / Ud.16

TRA OPA IMP

Horiza



ZENITH X / RAL 9005 / Ud.16

TRA OPA IMP

Arabeska



ZENITH X / RAL 7021 / Ud.16

TRA OPA IMP

Crossa



ZENITH X / GRIS 2800 SABLÉ / Ud.16

TRA OPA IMP

Neola

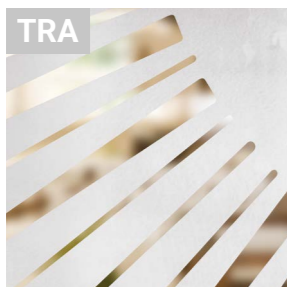

**DÉCOR TRANSPARENT**  
Sablage sur verre clair.  
Le décor est transparent.



**DÉCOR OPAQUE**  
Sablage sur verre dépoli.  
Aucune transparence.

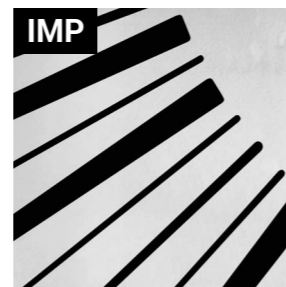

**DÉCOR IMPRESSION NUMÉRIQUE**  
Impression numérique noire sur verre dépoli.  
Aucune transparence.



# LES ICONIQUES



ZENITH X / NOIR 2100 SABLÉ / UD.1,6

TRA OPA IMP

**Vegalia**



ZENITH X / RAL 8003 / UD.1,6

TRA OPA IMP

**Nerva**



ZENITH X / RAL 7016 / UD.1,6

TRA OPA IMP

**Sinea**



ZENITH X / RAL 9005 / UD.1,6

IMP

**Dekora**



ZENITH X / RAL 9005 / UD.1,6

IMP

**Quadria**



ZENITH X / RAL 9005 / UD.1,6

IMP

**Marina**



ZENITH X / RAL 9005 / UD.1,6

IMP

**Kreska**



ZENITH X / RAL 9005 / UD.1,6

IMP EXCLU EURADIF

**Prismetika**



ZENITH X / RAL 9005 / UD.1,6

IMP EXCLU EURADIF

**Hexalia**



ZENITH X / RAL 9005 / UD.1,6

IMP EXCLU EURADIF

**Ornella**



ZENITH X / RAL 9005 / UD.1,6

IMP EXCLU EURADIF

**Atelia**



ZENITH X / RAL 9005 / UD.1,6

IMP EXCLU EURADIF

**Fabrika**



**Vegalia** Cadres Gris 2800 sablé



**Arabeska** Cadres RAL 9016



**Ornella** Cadres RAL 9005 EXCLU EURADIF

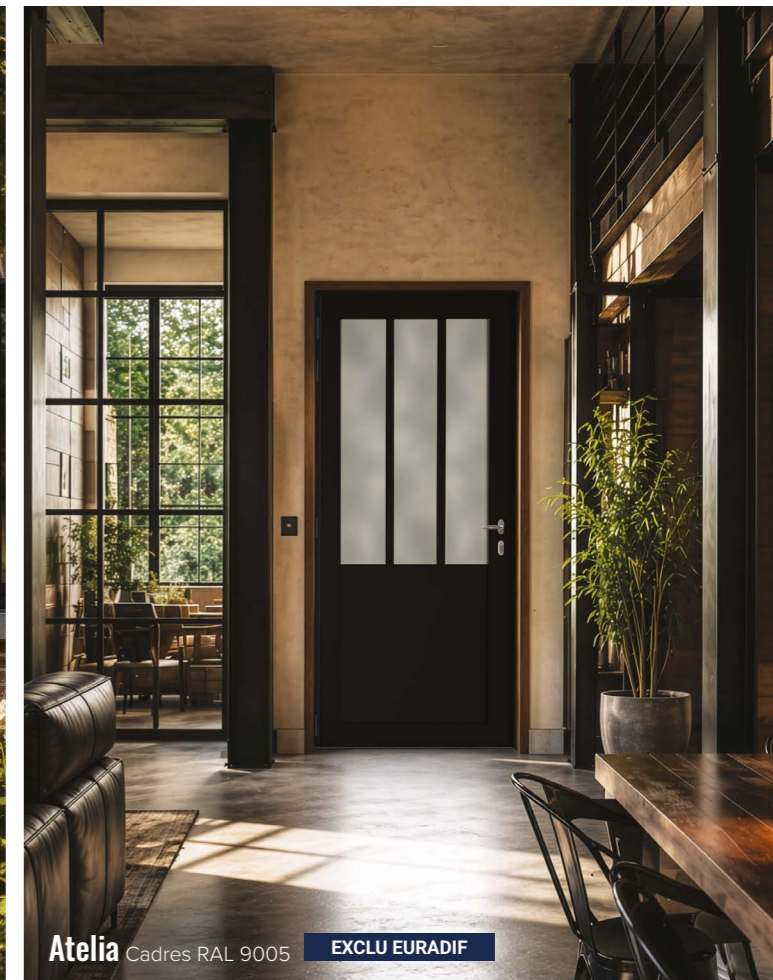

**Atelia** Cadres RAL 9005 EXCLU EURADIF

# LES SIGNATURES

La ligne Signature explore une vision singulière de la porte d'entrée, à la croisée de l'art et du savoir-faire verrier. Fruit d'une collaboration artistique, cette collection associe création artisanale et innovation technique. Chaque pièce est façonnée à la main puis intégrée au vitrage grâce à une technologie de collage invisible. Reliefs, pigments métalliques et jeux de texture composent des créations uniques qui captent la lumière et révèlent une esthétique contemporaine, raffinée et résolument exclusive.

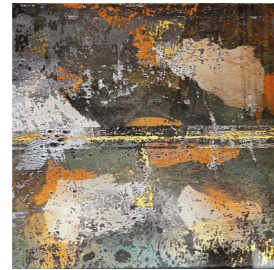
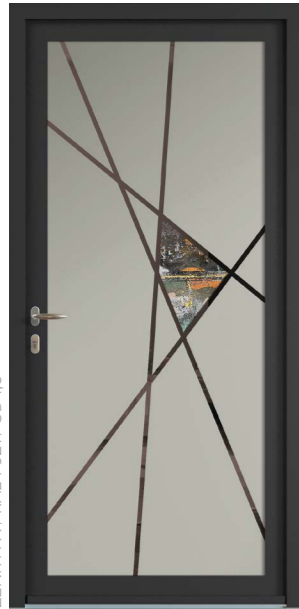

FACE EXTÉRIEURE



FACE INTÉRIEURE  
Relief de la matière 6 mm  
Feuilles d'or et pigments métalliques

**Mineria face extérieure**  
Vitrage sablé avec filets transparents  
Décor Alliage Luxueux

**Mineria face intérieure**

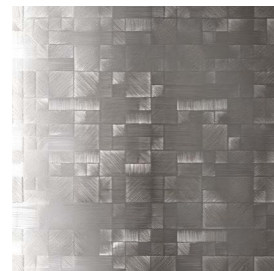

DÉCOR IDENTIQUE  
SUR LES 2 FACES



DÉCOR IDENTIQUE  
SUR LES 2 FACES

**Oxydia**  
Vitrage sablé avec filets transparents  
Décor Inox brossé Alpha

**Azura**  
Vitrage sablé avec filets transparents  
Décor Outremer Précieux

La pièce décorative est collée sur le verre central du triple vitrage. Chaque pièce est réalisée à la main selon un procédé artisanal exclusif, garantissant un rendu unique et des nuances inimitables.



## LES VITRAUX D'ART

Découvrez l'élégance intemporelle des portes ornées de vitraux, réalisées selon un savoir-faire artisanal d'exception par nos maîtres verriers. Chaque création est le fruit d'un travail minutieux associant des verres aux textures, reliefs et transparences variés. Ces compositions uniques subliment la lumière naturelle en de subtils jeux d'ombres et de reflets, créant une atmosphère chaleureuse, raffinée et pleine de caractère. Véritables œuvres verrières, elles confèrent à votre entrée une signature esthétique unique et intemporelle.



ZENITH X / RAL 9005 / UD 1,6

### Mosaika

Légère transparence sur les vitrages teintés



ZENITH X / RAL 9016 / UD 1,6

### Aurora

Pas de transparence



ZENITH X / GRIS 2800 SABLÉ / UD 1,6

### Bellaria

Légère transparence sur les vitrages teintés

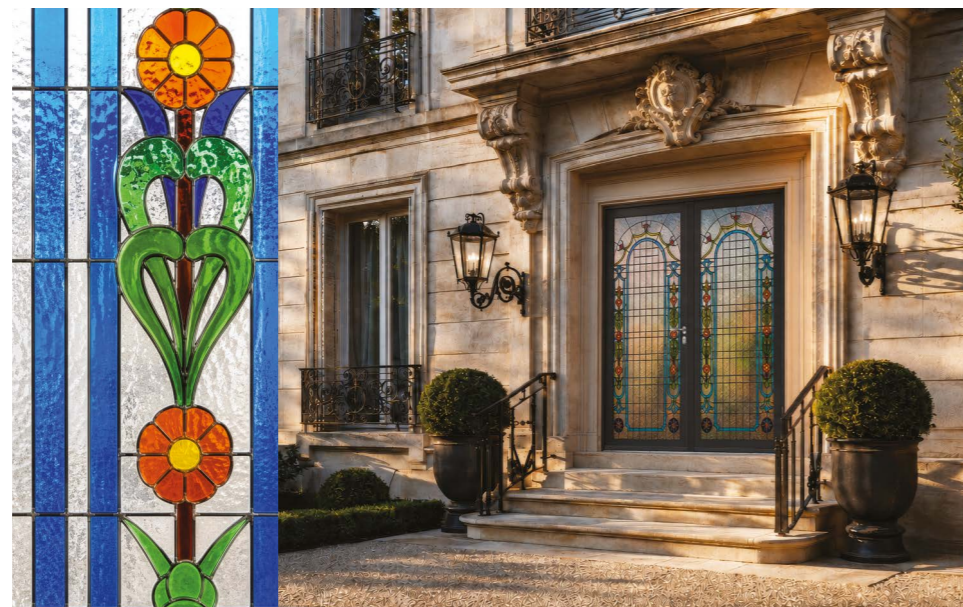

Chaque vitrail étant composé de verres structurés sélectionnés selon les disponibilités des fabrications, de légères variations de texture ou de nuance peuvent être observées. Ces particularités participent au caractère unique de chaque réalisation.

Vitraux 100 % sur mesure, réalisés à la main selon la technique Tiffany.





# PORTE D'ENTRÉE GRAND VITRAGE EN ALUMINIUM, INNOVANTE & MODERNE

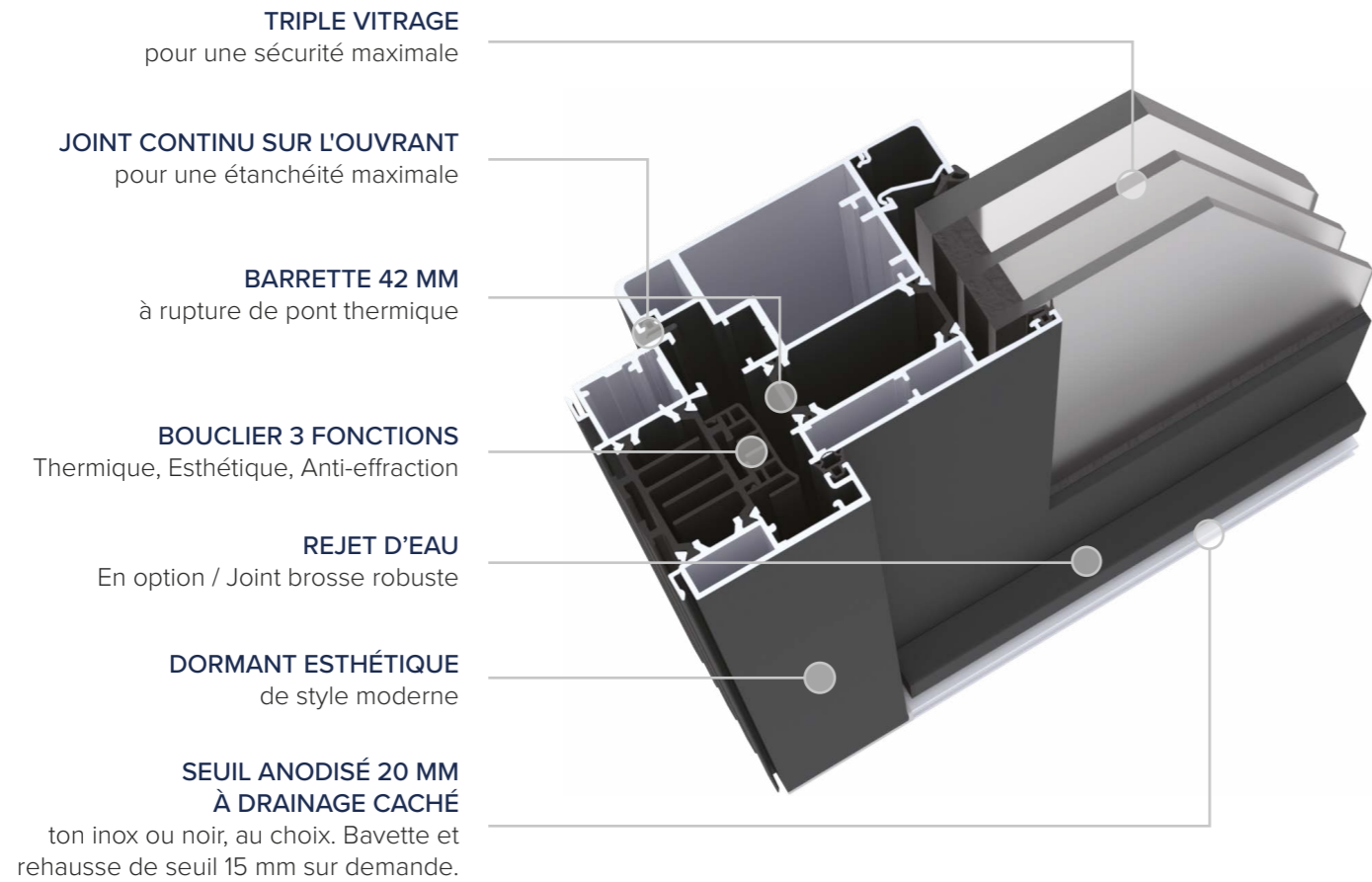

## TRIPLE VITRAGE

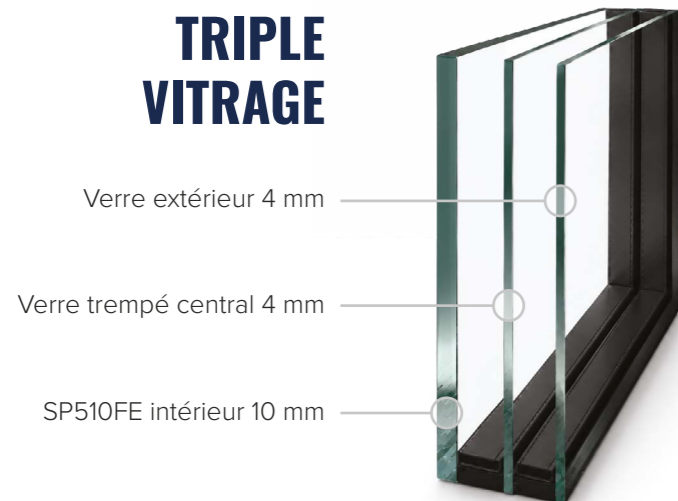

- Sécurité maximale
- Excellente performance thermique avec gaz argon
- Réduction acoustique optimale
- Warm Edge noir haute performance

# SÉCURITÉ MAXIMALE EN STANDARD : ÉQUIPEMENTS HAUTE SÉCURITÉ



**ÉPAISSEUR 80 MM**  
Robuste et isolant



**SERRURE 5 POINTS**  
Automatique à crochets



**GÂCHE FILANTE**  
Toute hauteur

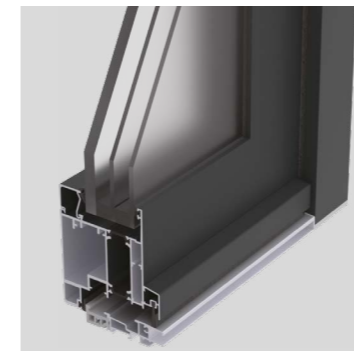

**TRIPLE VITRAGE**  
Sécurité maximale



**ANTI-DÉGONDAGE**  
En parties haute et basse



**CYLINDRE RENFORCÉ**  
Débrayable et fourni avec 5 clés



## EN OPTION

### EURASTOP

Barre anti-dégondage équipée de 12 pistons en acier sur toute la hauteur de la porte, côté paumelles

### CYLINDRES

**HAUTE SÉCURITÉ**  
renforcé 14 pistons et 5 clés réversibles avec carte de propriété

**À BOUTON**  
renforcé 6 pistons et 5 clés réversibles

**PACK SÉCURITÉ**  
EURASTOP + cylindre haute sécurité

# PERSONNALISATION

## TEINTES RAL STANDARDS

### FINITION SABLÉE/GRANITÉE

Ivoire clair 1015	Beige gris 1019	Brun 1247	Rouge rubis 3003	Rouge pourpre 3004	Bleu saphir 5003	Bleu gentiane 5010
Bleu distant 5023	Vert mousse 6005	Vert sapin 6009	Vert pâle 6021	Gris signalisation 7004	Gris basalte 7012	Gris anthracite 7016
Gris noir 7021	Gris terre d'ombre 7022	Gris pierre 7030	Gris ciment 7033	Gris clair 7035	Gris quartz 7039	Brun argile 8003
Brun sépia 8014	Brun gris 8019	Blanc 9001	Noir foncé 9005	Aluminium blanc 9006	Aluminium gris 9007	Blanc pur 9010
Noir graphite 9011	Blanc signalisation 9016	Rouge 2100 sablé	Bleu 2700 sablé	Vert 2500 sablé	Gris 2400 sablé	Gris 2800 sablé
Gris 2900 sablé	Noir 2100 sablé	Brun 2650 sablé	Mars 2525 sablé			

### FINITION MATE

Gris anthracite 7016	Gris quartz 7039	Anodic Champagne	Blanc pur 9010	Blanc signalisation 9016
-------------------------	---------------------	---------------------	-------------------	-----------------------------

### FINITION MÉTALLISÉE

Bleu Canon 2525	Bronze 2525
--------------------	----------------

### FINITION BRILLANTE

Blanc pur 9010	Blanc signalisation 9016
-------------------	-----------------------------

## LA BICOLORATION N'EST PAS UNE OPTION !

Nos portes d'entrée sont proposées en monocoloration ou en bicoloration pour le même prix !



## DES COULEURS DURABLES ET GARANTIES 20 ANS



Nous utilisons exclusivement des poudres de classe 2, reconnues pour leur résistance exceptionnelle aux agressions extérieures (UV, intempéries, corrosion). Notre procédé de thermolaquage est certifié **Qualilaquage** et **Qualimarine**. Grâce à ces certifications et à notre savoir-faire, nous sommes en mesure de vous offrir une garantie de 20 ans sur la tenue des couleurs (excepté RAL 3003, classe 1, garanti 10 ans).

Besoin d'une teinte hors standard ? Contactez-nous.

Les procédés d'impression peuvent altérer le rendu des teintes. Pour une précision optimale, consultez un nuancier RAL.

## POIGNÉES ET BARRES DE TIRAGE



**NEW-YORK**  
Ton inox



**DALLAS**  
Ton inox



**STOCKHOLM**  
Ton inox



**BT9**  
Inox, 400, 600, 800  
1300 et 1600 mm

## TYPES D'OUVERTURES

De nombreuses configurations avec tierces, semi-fixes et impostes sont disponibles pour s'adapter à toutes les dimensions et répondre à chaque projet d'entrée.

Dimensions maxi dos de dormant d'une porte un vantail : H2240 x L1020 mm.

Dimensions maxi tableau d'une porte un vantail : H2210 x L960 mm.

### TIERCES & IMPOSTES FIXES

Double vitrage avec gaz argon 4 mm trempé / SP510FE.

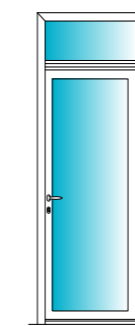

**CAS 2**  
Imposte

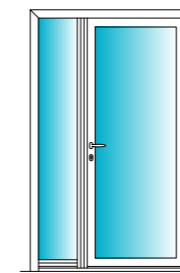

**CAS 3**  
Tierce

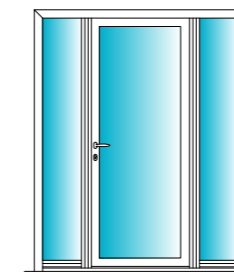

**CAS 4**  
Tierces identiques

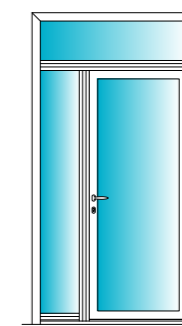

**CAS 5**  
Imposte et tierce

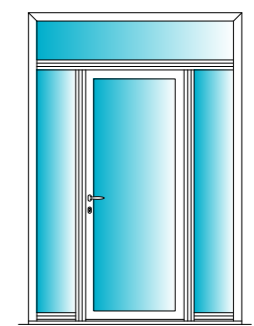

**CAS 6**  
Imposte et tierces identiques

### SEMI-FIXES & DOUBLE VANTAIL

Triple vitrage avec gaz argon 4 mm / 4 mm trempé / SP510FE.

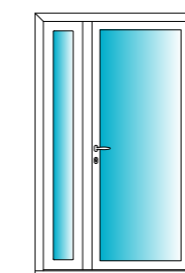

**CAS 3 SF**  
Semi-fixe vitré

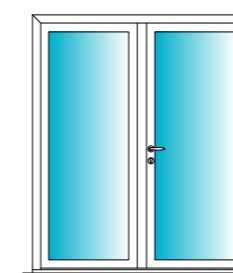

**CAS DV**  
Double vantail

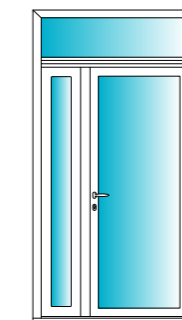

**CAS 7**  
Semi-fixe vitré ou plein et imposte

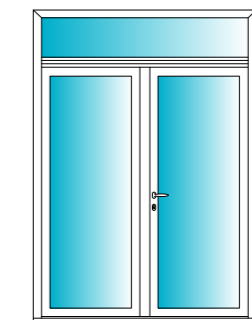

**CAS 8**  
Double vantail et imposte

Finitions disponibles : clair, sablé, dépoli acide et Bright Silver.

## DONNEZ VIE À VOS ENVIES

Vous souhaitez un décor unique ? Nos équipes peuvent étudier la création de décors sur mesure hors catalogue. Chaque projet fait l'objet d'un Bon à Tirer (BAT) pour validation avant fabrication.



## VOTRE PARTENAIRE



**EURADIF**

CRÉATEUR D'ENTRÉES UNIQUES

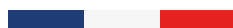

**euradif.fr**

